



B60001

Εγχειρίδιο Χρήστη



Ευχαριστούμε που επιλέξατε το προϊόν μας!

Προτού χρησιμοποιήσετε το ρολόι, διαβάστε αυτό το εγχειρίδιο για να καταλάβετε πλήρως τη χρήση και τη λειτουργία του. Ορισμένες λειτουργίες ενδέχεται να διαφέρουν σε ορισμένες εκδόσεις λογισμικού.

Τα γραπτά λάθη σε αυτό το εγχειρίδιο και οι αποκλίσεις ενημερώνονται με τα πιο πρόσφατα προϊόντα. Αν υπάρχουν ενημερώσεις, αυτό το εγχειρίδιο μπορεί να αλλάξει χωρίς προηγούμενη ειδοποίηση

Η εταιρεία μας διατηρεί το δικαίωμα της τελικής ερμηνείας.

Συσκευασία: Κουτί, ένα εγχειρίδιο χρήστη, ένα smart band, ένα φορτιστή USB

Σημείωση: Το προϊόν είναι αδιάβροχο με επίπεδο στεγανότητας IP68. Μπορείτε να το χρησιμοποιήσετε ενώ πλένετε τα χέρια σας, ενώ κολυμπάτε, ενώ βρέχει κτλ.

⚠ Μην χρησιμοποιείται αυτό το προϊόν στο ντους, σε ζεστό μπάνιο ή τη σάουνα. Ο ατμός μπορεί να εισέλθει στη συσκευή και να καταστρέψει περιφερειακά εξαρτήματα. Αυτές οι ζημιές δεν καλύπτονται από την εγγύηση.

Λειτουργία:

Κουμπί Λειτουργίας (Power button): Πιέστε παρατεταμένα για να ενεργοποιήσετε/απενεργοποιήσετε τη συσκευή, πιέστε για να ενεργοποιήσετε/απενεργοποιήσετε την οθόνη, πιέστε για επιστροφή στην αρχική

οθόνη.

Οθόνη αφής: Αγγίξτε για επιλογή και είσοδο σε μενού, σύρετε προς τα δεξιά για επιστροφή. Στην αρχική οθόνη, σύρετε προς κάτω για να δείτε τη μπάρα κατάστασης, σύρετε προς τα δεξιά για πρόσβαση στο κέντρο ειδοποιήσεων, σύρετε προς τα αριστερά για πρόσβαση στο κεντρικό μενού.

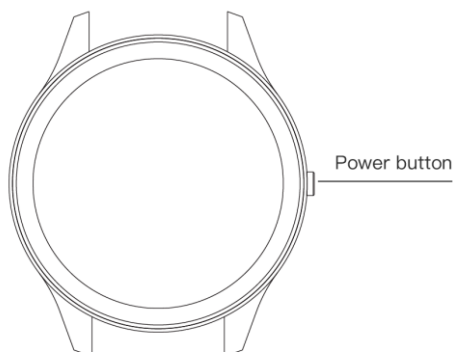

Οδηγίες φόρτισης: Αυτό το προϊόν φορτίζεται με μαγνητική δύναμη. Τοποθετήστε τον φορτιστή στις επαφές φόρτισης στο πίσω μέρος του ρολογιού και θα φορτιστεί αυτόματα. Συνήθως χρειάζονται 2 ώρες για μια πλήρη φόρτιση. Η διάρκεια ζωής της μπαταρίας είναι έως και 30 μέρες σε κατάσταση αναμονής και 5-10 μέρες σε λειτουργία. Μη χρησιμοποιείται το ρολόι όταν φορτίζεται.

⚠ Προσοχή: οι δύο επαφές φόρτισης δεν μπορούν να έρθουν σε επαφή μεταξύ τους με αγώγιμο υλικό, μπορεί να προκαλέσει βραχυκύκλωμα.

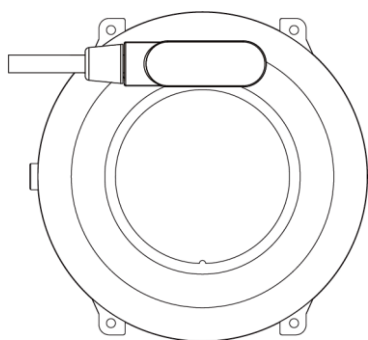

Για τη σύνδεση του ρολογιού με το τηλέφωνο, πρώτα κατεβάστε την εφαρμογή «Fundo» στο τηλέφωνο, χρησιμοποιώντας μία από τις ακόλουθες μεθόδους :

- 1) Σαρώστε τον ακόλουθο κωδικό QR για να κατεβάσετε την εφαρμογή «Fundo»
- 2) Αναζητήστε και κατεβάστε την εφαρμογή «Fundo» από το κατάστημα εφαρμογών σας.

Μετά την εγκατάσταση της εφαρμογής, ενεργοποιήστε το Bluetooth στο τηλέφωνο και ανοίξτε την εφαρμογή Fundo. Επιβεβαιώστε τα δικαιώματα ειδοποίησης και όλα τα

άλλα δικαιώματα που το Fundo ζητά να ενεργοποιηθούν και συμπληρώστε τα προσωπικά στοιχεία. Κάντε κλικ στην επιλογή «Προσθήκη συσκευής», αναζητήστε τη συσκευή “Mareo”(ενεργοποιήστε το GPS στο τηλέφωνο πριν από τη σύνδεση) και πατήστε σύνδεση.

- **Αναβάθμιση υλικολογισμικού:** Όταν το Bluetooth είναι ενεργοποιημένο, στην εφαρμογή «Fundo», κάντε κλικ στο «Περισσότερες Ενημερώσεις». Εάν υπάρχει νέα ενημέρωση, κάντε κλικ για ενημέρωση στην πιο πρόσφατη έκδοση υλικολογισμικού του ρολογιού. Προειδοποίηση : Αν δε μπορεί να ενημερωθεί, ενεργοποιήστε το Bluetooth και προσπαθήστε να το ενημερώσετε ξανά.

Καθώς το πρωτόκολλο Bluetooth είναι διαφορετικό από όλες τις μάρκες τηλεφώνου, μερικές φορές η σύνδεση Bluetooth θα είναι ασταθής μεταξύ του τηλεφώνου και του ρολογιού. Εάν συμβεί αυτό, επανεκκινήστε το Bluetooth και προσπαθήστε να συνδεθείτε ξανά.

Κύριες Λειτουργίες:

- **Γλώσσα/Ωρα/Ημερομηνία:** Το ρολόι συγχρονίζει τη γλώσσα(αν υπάρχει), την ώρα και την ημερομηνία του τηλεφώνου όταν συνδέεται από την εφαρμογή.

- **Αρχική Οθόνη:** Υπάρχουν πολλές αρχικές οθόνες για να διαλέξετε. Πατήστε παρατεταμένα την αρχική οθόνη για 2 δευτερόλεπτα για να επιλέξετε μεταξύ των διαφορετικών επιλογών.

Ρυθμίσεις

Σχετικά: Πατήστε για να εμφανιστεί το μοντέλο της συσκευής, η έκδοση υλικολογισμικού και η διεύθυνση Bluetooth.

Κωδικός QR: Πατήστε για να εμφανιστεί ο κωδικός που θα σαρωθεί για τη λήψη της εφαρμογής.

Επαναφορά: Πατήστε για επαναφορά των προεπιλεγμένων εργοστασιακών ρυθμίσεων.

- **Ειδοποιήσεις:** Προβολή ειδοποιήσεων τηλεφώνου, όπως Facebook, WhatsApp, SMS, email, κτλ. Εάν θέλετε να λαμβάνετε τις ειδοποιήσεις από τη γραμμή κατάστασης του τηλεφώνου στο ρολόι, είναι απαραίτητο να το ρυθμίσετε στην εφαρμογή και στις ρυθμίσεις του τηλεφώνου. Το ρολόι εμφανίζει τις 5 τελευταίες ειδοποιήσεις, σύρετε για να διαβάσετε το επόμενο μήνυμα. Θα δονείται όταν υπάρχουν εισερχόμενες κλήσεις και μηνύματα. Πατήστε το κουμπί λειτουργίας για να σταματήσετε τη δόνηση.

- **Πληροφορίες δραστηριότητας:** Εμφανίζει τα δεδομένα υγείας : βήματα, απόσταση και θερμίδες της ημέρας. Θα αποθηκεύονται στις 12:00 κάθε βράδυ και θα επαναφέρονται στο 0 την επόμενη ημέρα. Στην εφαρμογή μπορείτε να ελέγξετε τα ιστορικά δεδομένα.

- **Άσκηση:** Επιλέξτε μια αθλητική λειτουργία για να καταγράψετε την άσκηση σας. Θα σταματήσει όταν πατάτε το κουμπί λειτουργίας, και τότε μπορείτε να επιλέξετε να αποθηκεύσετε, να διαγράψετε ή να συνεχίσετε τη μέτρηση. Θα καταγράφει θερμίδες

και καρδιακό παλμό σε όλους τους αθλητικούς τύπους. Μπορείτε να ελέγξετε τις λεπτομέρειες μεταβαίνοντας από το ένα άθλημα στο άλλο.

- **Υγεία:** Πατήστε για είσοδο στο μενού υγείας, το οποίο περιλαμβάνει καρδιακό παλμό, αρτηριακή πίεση, οξυγόνο αίματος και ηλεκτροκαρδιογράφημα.

Καρδιακός Παλμός: Περιμένετε 2 δευτερόλεπτα για να ξεκινήσετε τη μέτρηση. Καταγράφει τα δεδομένα καρδιακού παλμού με σάρωση της τριχοειδούς επιφάνειας του δέρματος με τον πράσινο οπτικό αισθητήρα. Σύρετε για διακοπή της μέτρησης. Κανονικά θα είναι μεταξύ 60 και 90 bpm, αν και οι επαγγελματίες αθλητές μπορεί να έχουν λιγότερο από 60bpm. Όταν κάνετε έντονη άσκηση, η μέτρηση μπορεί να φτάσει τα 200bpm.

Αρτηριακή Πίεση: Για να κάνετε τη μέτρηση, βάλτε τα χέρια σας επίπεδα, τα δεδομένα θα εμφανιστούν μετά από λίγα δευτερόλεπτα. Η αρτηριακή πίεση τείνει να αυξάνεται με την ηλικία και οι γυναίκες έχουν χαμηλότερη αρτηριακή πίεση από τους άνδρες.

Οξυγόνο Αίματος: Είναι το ποσοστό οξυγόνου στο αίμα, η φυσιολογική τιμή είναι 94-99%.

Ηλεκτροκαρδιογράφημα: Ο συνδυασμός καρδιακού παλμού με οπτικό αισθητήρα και η τεχνολογία ηλεκτροκαρδιογραφήματος διαρκεί λίγα δευτερόλεπτα για την καταγραφή των δεδομένων. Όταν ολοκληρωθεί η μέτρηση, θα σταλεί στην εφαρμογή όπου μπορεί να κοινοποιηθεί σε άλλους για αναφορά.

- **Παρακολούθηση Ύπνου:** Η παρακολούθηση ύπνου ενεργοποιείται αυτόματα από τις 10μμ έως τις 8πμ. Μπορείτε να ελέγξετε τις λεπτομέρειες της ποιότητας του ύπνου, συμβουλευόμενοι τα δεδομένα που καταγράφονται στην εφαρμογή.

- **Χρονόμετρο:** Πατήστε για να ξεκινήσετε την καταμέτρηση και πατήστε ξανά για διακοπή και / ή επανεκκίνηση

- **Τηλεχειριστήριο μουσικής:** Ελέγχει την αναπαραγωγή μουσικής στο τηλέφωνο.

- **Περισσότερα**

Ξυπνητήρι: Ρυθμίστε αρκετά ξυπνητήρια μέσω της εφαρμογής στο τηλέφωνο.

Υπενθύμιση Κίνησης : Μπορείτε να ορίσετε μια ώρα που θα σας υπενθυμίζει να σηκωθείτε.

Εύρεση του τηλεφώνου σας: Πατήστε για να κάνετε το τηλέφωνο να χτυπά και να δονείται.

Φωτεινότητα: Ρυθμίστε το στην εφαρμογή, μια υψηλότερη φωτεινότητα απαιτεί περισσότερη κατανάλωση ενέργειας.

Ρύθμιση Μονάδων: Μετρικό ή Βρετανικό σύστημα.