



# MAREA

SMART

## Smart Watch B57005

Manual de usuario



¡Gracias por elegir nuestro producto!

Lea este manual para comprender a fondo el uso y el funcionamiento del dispositivo.

Las funciones en el manual de usuario pueden variar ligeramente de las del dispositivo.

Los errores de escritura y las discrepancias en este manual se actualizarán con el tiempo en los últimos productos. Si hay actualizaciones, este manual estará sujeto a cambios sin previo aviso. Nuestra empresa se reserva el derecho de interpretación final.

**Observación:** El producto admite impermeabilidad con nivel IP68, por lo que puede usarse mientras se lava las manos, nada, llueve, etc.

⚠ No lo use cuando esté tomando una ducha/baño caliente o sauna ya que el vapor entrará en el dispositivo y dañará los componentes periféricos. Estos daños no están contemplados dentro de las condiciones de la garantía.

## **Funcionamiento:**

**Pulsador:** mantenga presionado para encender/apagar el dispositivo; presione brevemente para encender/apagar la pantalla.

**Pantalla táctil:** toque para seleccionar e ingresar a un menú; deslice hacia la derecha para regresar. En la pantalla inicial, deslice hacia abajo para ver la barra de estado; deslice hacia la derecha para ir al centro de notificaciones.



**Instrucciones de carga:** este producto utiliza carga de fuerza magnética. Coloque el punto de carga conectado a los pines de la parte posterior del dispositivo y se cargará automáticamente. Por lo general, tarda 2 horas en cargarse por completo. El tiempo de duración de la batería es de hasta 30 días en espera y de 5-7 días en funcionamiento. No use el reloj mientras esté cargando.

**⚠ Precaución:** No haga que los dos pines de carga se conecten entre ellos con material conductor ya que puede causar un cortocircuito.

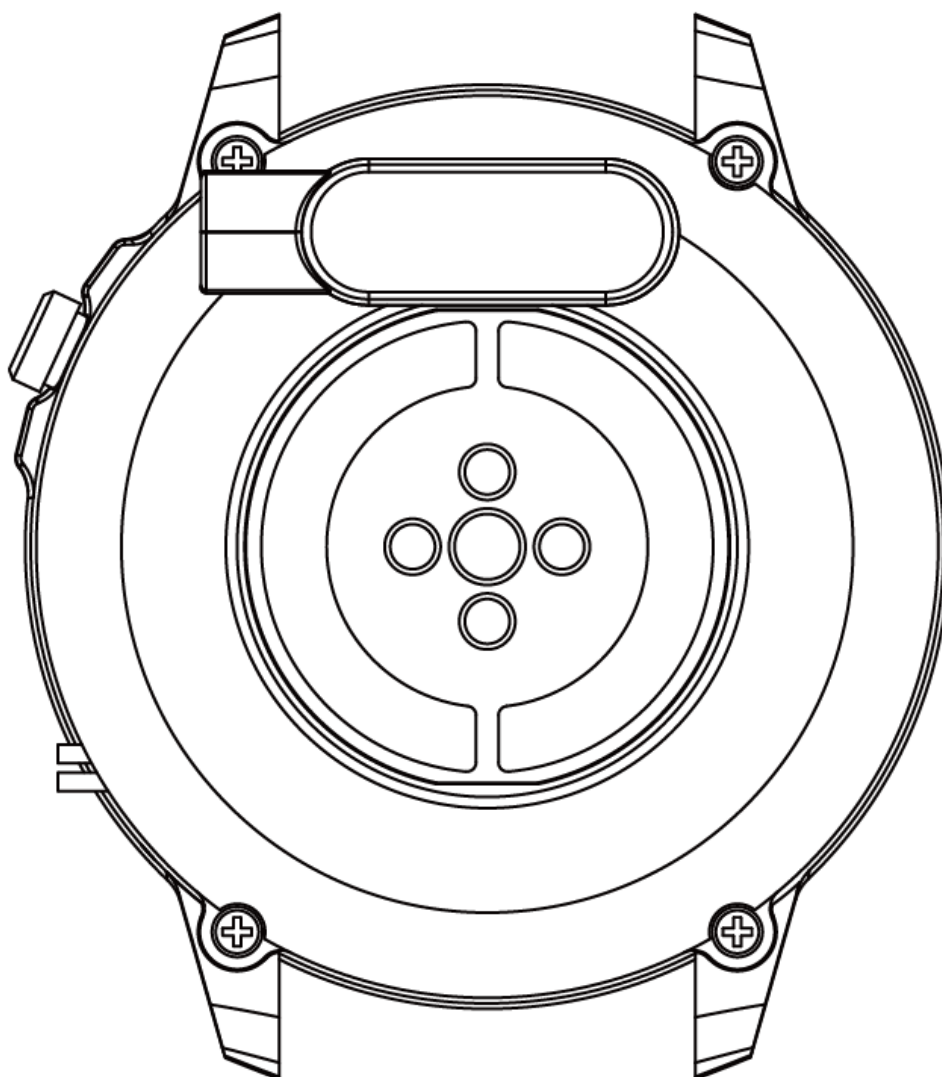

**Para vincular el reloj al teléfono móvil, primero descargue la aplicación "Fundo" en el teléfono usando uno de estos dos métodos:**

- 1) Escanee el código QR para descargar la aplicación "Fundo".
- 2) Busque y descargue la aplicación "Fundo" en su tienda de aplicaciones móviles.



Después de instalar la aplicación, active el Bluetooth y el GPS en el teléfono móvil y abra la aplicación Fondo. Confirme que las notificaciones y otros permisos de aplicaciones estén habilitados y complete la información personal. Toque “Agregar dispositivo”, busque el dispositivo “L8XXX” y toque conectar.

- **Actualización de Firmware:** Cuando el Bluetooth esté activado, en la aplicación "Fundo" haga clic en "Actualización de firmware". Si hay un nuevo firmware disponible, haga clic para actualizar a la última versión del firmware del reloj.

Aviso: Si no se puede actualizar, vuelva a activar el Bluetooth e intente actualizar nuevamente.

**Como el protocolo Bluetooth es diferente entre las diferentes marcas de teléfonos móviles, a veces la conexión Bluetooth es inestable entre el teléfono móvil y el reloj. Si eso ocurre, reinicie el Bluetooth e intente conectarse nuevamente. En algunos modelos de teléfono es posible que sea necesario realizar algunas configuraciones para que la transmisión de datos funcione sin problemas.**

### **Características principales:**

- **Hora/Fecha:** sincronizará la fecha y la hora de su teléfono cuando se conecte por Bluetooth.

- **Interfaz:** hay varias pantallas de inicio para elegir. Mantenga presionado 2 segundos en la pantalla de inicio para cambiarla.
- **Notificaciones:** sincroniza todas las notificaciones del teléfono, como Facebook, WhatsApp, SMS, correo electrónico, etc. Si desea mostrar las notificaciones con contenido, necesita configurarlo en la aplicación. Muestra las últimas 5 notificaciones. Para leer los detalles, deslice para leer el siguiente mensaje. Vibrará para las llamadas y mensajes entrantes. Presione el pulsador para detener la vibración.
- **Barra de estado:** deslice hacia abajo desde la pantalla de inicio. Mostrará el estado de la conexión Bluetooth, el porcentaje de batería y el ajuste del brillo.
- **Información de actividad:** muestra los datos de salud, incluidos pasos, kilómetros y calorías del día. Cada día a las 24:00 se envían los datos a la aplicación y se restablecen a 0 en el reloj. En el histórico de la aplicación se pueden consultar todos los datos guardados.
- **Monitorización del sueño:** el reloj lo activa automáticamente de 22:00 a 8:00. Se pueden verificar los detalles de la calidad del sueño en la aplicación.
- **Control remoto de música:** reproduzca la música en el teléfono y controle desde el reloj.
- **Pronóstico del tiempo:** el tiempo se sincroniza desde la aplicación al reloj. El teléfono debe tener activado el GPS y el clima local solo se puede obtener en condiciones normales.
- **Electrocardiograma:** con la frecuencia cardíaca y el sensor de electrocardiograma combinados, la medición necesita aproximadamente 30 segundos para obtener los datos. Después de la medición, aparecerá el símbolo "ToAPP" en el reloj y se guardarán los datos en la aplicación, donde se pueden compartir con otros para referencia.
- **Presión sanguínea:** mientras se hace la medición, ponga las manos planas durante aproximadamente 48 segundos.
- **Ritmo cardíaco:** espere 2 segundos para que comience la medición. Registra los datos de frecuencia cardíaca escaneando la superficie de la piel con un sensor óptico verde. Deslice a otros menús para detener la medición. Normalmente será de 60 a 90 bpm, los atletas profesionales pueden tener menos de 60 bpm. Al hacer ejercicio extenuante, la medición puede ser de hasta 200 bpm.
- **Oxígeno en la sangre:** SPO2H es el porcentaje de oxígeno en la sangre, la tasa normal es de 94-99%.

- **Ejercicio:** seleccione un modo deportivo para grabar su ejercicio. Se pausará cuando presione el pulsador. Luego puede elegir guardar, eliminar o continuar la medición. Registrará calorías y frecuencia cardíaca en todos los modos.
- **Alarma:** configure varias alarmas a través de la aplicación en el teléfono.
- **Cronógrafo:** presione el pulsador para iniciar, presione nuevamente para detener.
- **Temporizador:** establezca una duración para contar el tiempo.
- **Encuentra tu teléfono:** el teléfono emite una alerta de tono de llamada.
- **Cámara Bluetooth:** desbloquee la pantalla del teléfono y pulse la pantalla del reloj para hacer una foto con el teléfono.

## Configuración

- **Apagar:** haga clic para apagar.
- **Acerca de:** visualizar el número de modelo, la dirección de Bluetooth y el número de versión.
- **Reset:** haga clic para recuperar la versión de fábrica.
- **Recordatorio sedentario y de agua:** a través de la aplicación, establezca un tiempo para recibir notificaciones para ponerse de pie o tomar agua.
- **Modo de recordatorio:** a través de la aplicación, elija una forma de recordatorio (pantalla encendida, vibración, pantalla encendida + vibración).
- **Brillo pantalla:** mayor brillo requiere más consumo de la batería.
- **Configuración de unidades:** sistema métrico o británico.

## Garantía

1. Con un uso normal y correcto, si aparecen problemas de calidad causados por la fabricación, materiales o diseño ofreceremos una garantía de un año desde el día de la compra y una garantía de 6 meses para la batería y el

adaptador.

2. Si el problema aparece debido a las siguientes razones, no entra dentro de las condiciones de garantía:

a) Desmontar o reinstalar el producto.

b) Caídas del producto.

c) Todo daño artificial o por mal uso. Por ejemplo: introducción de agua en el dispositivo, roturas por fuerzas externas, daño por rayado de los componentes periféricos, etc.

3. Cuando solicite una reparación en garantía, debe proporcionar una tarjeta de garantía con el sello del lugar de compra y la fecha de compra.

4. Si ha tenido problemas durante el uso, comuníquese con el servicio de atención al cliente de la tienda donde lo compró.